

# Baureihe 0278 (SW2L)

## Motortyp 404 360

### Technische Daten

Nennspannung	$U_N$	[Volt]	24
Leerlaufdrehzahl	$n_0$	[min <sup>-1</sup> ]	46
Nennmoment	$M_N$	[Nm]	8,0
Einschaltdauer		%	
EIN		[min]	
Anlaufmoment	$M_A$	[Nm]	83,0
Getriebeübersetzung	$i$		74/1
Anschlusswiderstand	2 Lamellen	R	[mΩ] 670,0
	4 Lamellen	R	[mΩ] 525,0
Anschlussinduktivität	2 Lamellen	L	[mH] 0,89
	4 Lamellen	L	[mH] 0,79
Läuferträgheitsmoment	$J_R$	[kgm <sup>2</sup> ] × 10 <sup>-6</sup>	96,0
Zahnradwerkstoff			Kunststoff
Hall IC			
Impuls/Umdrehung Abtriebswelle			
Ausgangskanäle			
Bemerkungen			mit Federring
Schutzart			IP 40
Gewicht		[kg]	1,70

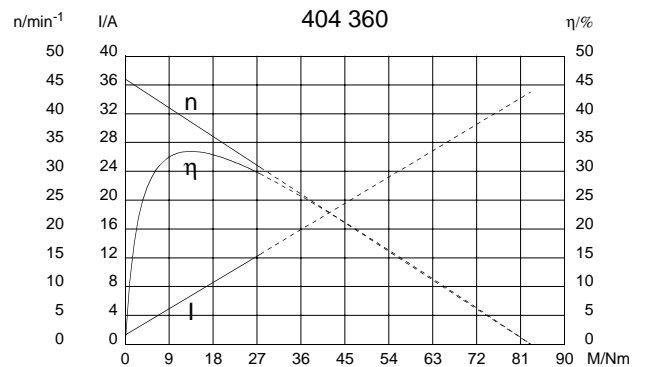
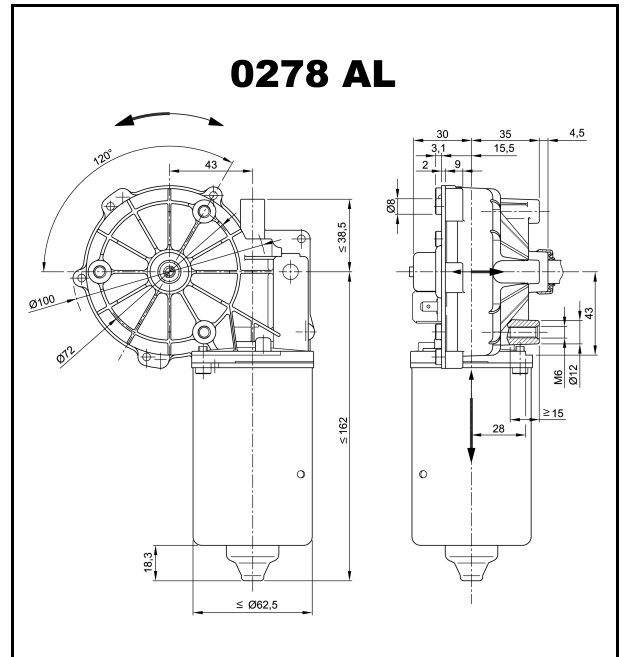

### W 209

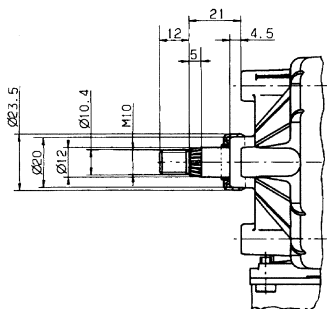

### S 30

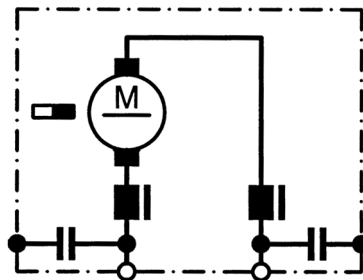

### K 144

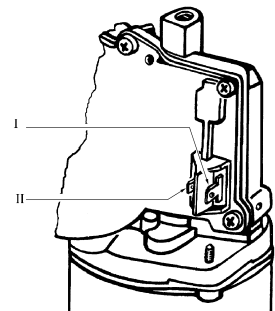

I Flachsteckerenden 6,3 x 0,8 DIN 46 244

II Flachsteckerenden 4,8 x 0,8 DIN 46 244